

شرکت نهرآب گستر اشتهاارد

نهرآب
Nahrab

NAHRAB GOSTAR ESHTEHARD
COMPANY

GLOBE VALVE

شیر گلوب چدنی

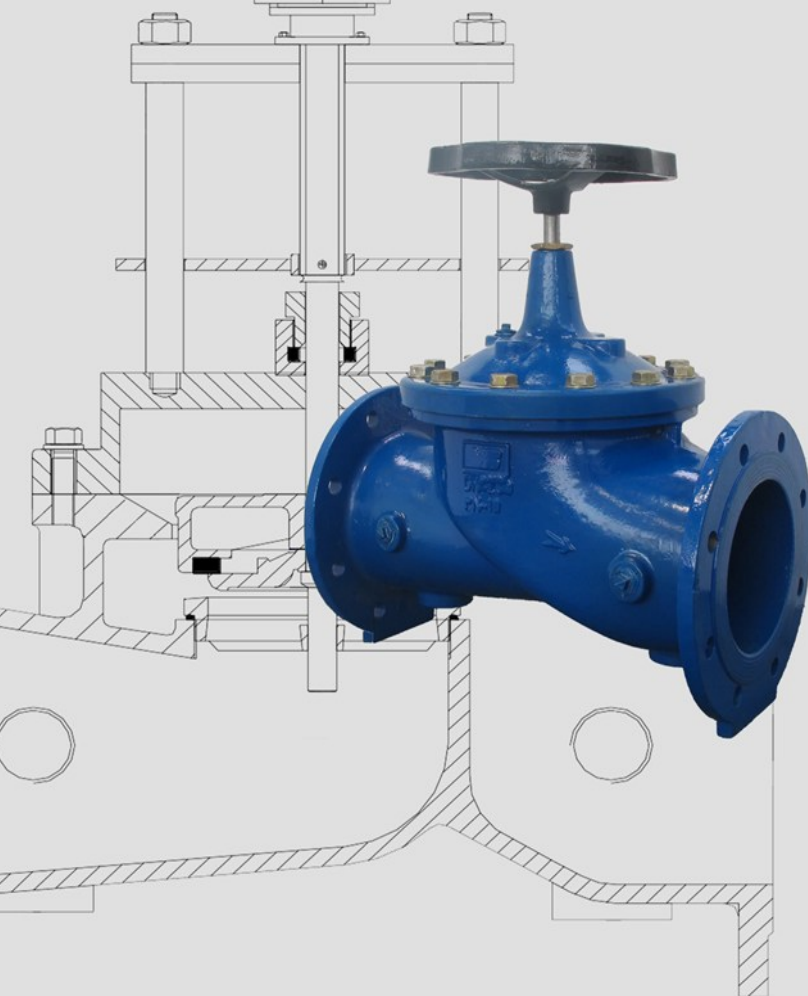
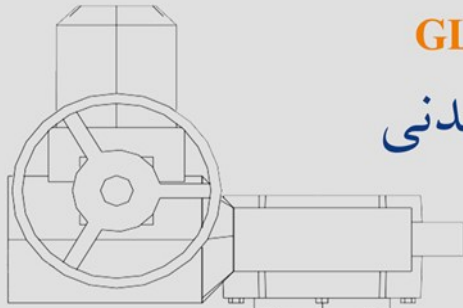

شیر گلوب چدنی (Globe Valve)

- امکان کنترل دقیق و موثر دبی و فشار با حداقل استهلاک ممکن و حداقل ایجاد ارتعاش و صدا
- دارای دیسک و محور غیر گردان
- طول عمر زیاد شیر به علت استنلس استیل بودن سطوح آببندی کننده و محور
- ابعاد وجه تا وجه دو فلنج شیر گلوب چدنی مطابق استاندارد (DIN EN 558-1, Series 1 (DIN 3202-F1) می باشد.
- تست نهایی هیدرواستاتیک شیر مطابق استاندارد (DIN EN 12266 (ISO 5208)
- ابعاد فلنج مطابق با استاندارد (DIN 2501 (ISO 7005-1)
- پوشش: رنگ پودری اپوکسی با پاشش به روش الکترواستاتیک که ضخامت آن حداقل ۲۵۰ میکرون بوده و دارای گواهینامه مجاز برای آب آشامیدنی از موسسات معتبر بین المللی می باشد.

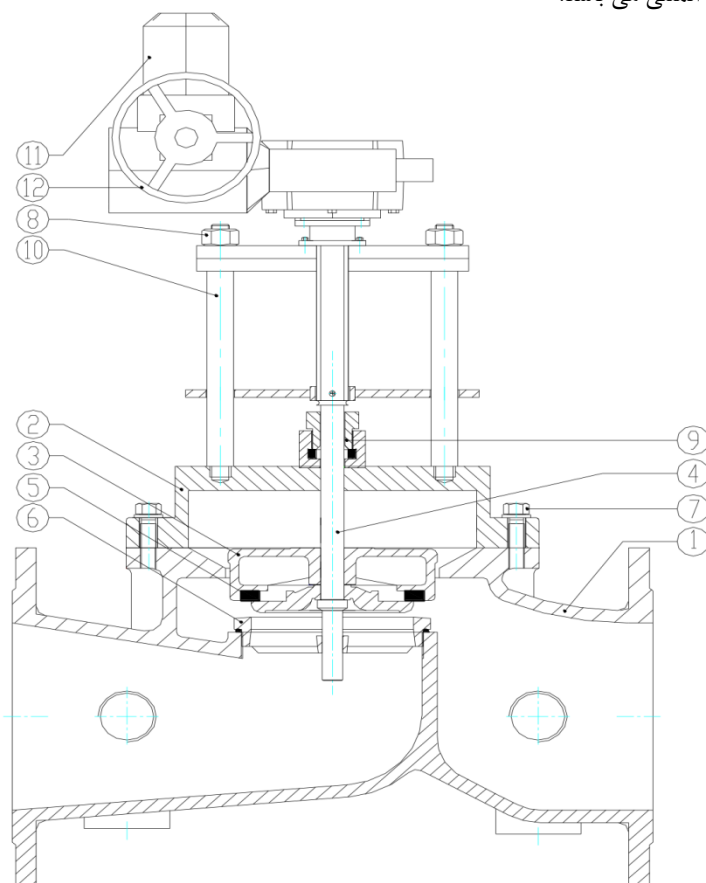

Item No.	Name	Material
1	Body	Ductile Iron (GJS400-15)
2	Bonnet	Ductile Iron (GJS400-15)
3	Disk	Ductile Iron (GJS400-15)
4	Shaft	X20Cr13
5	Sealing Rubber	NBR or EPDM
6	Seat Ring	Stainless Steel
7	Bolt	Galvanized Steel
8	Nut	Galvanized Steel
9	Bushing	Bronze
10	Arm	St 37-2 or Stainless Steel
11	Actuator	-
12	Handwheel	Ductile Iron or St 37-2

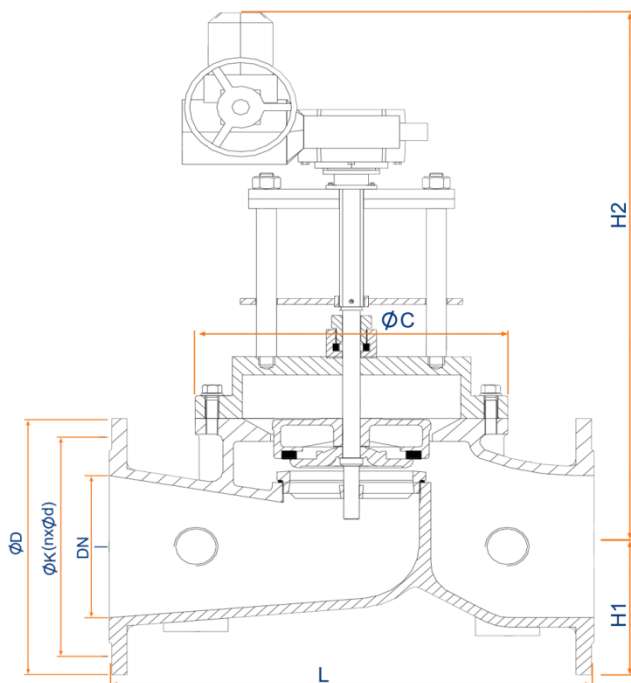
شیر گلوب چدنی (Globe Valve) - PN10

DN	L	ØD	ØK	n	Ød	ØC
50	230	165	125	4	19	143
65	290	185	145	4	19	170
80	310	200	160	8	19	185
100	350	220	180	8	19	210
125	400	250	210	8	19	290
150	480	285	240	8	23	290
200	600	340	295	8	23	403
250	730	395	350	12	23	500
300	850	445	400	12	23	610
350	980	505	460	16	23	700
400	1100	565	515	16	28	711
500	1250	670	620	20	28	900
600	1450	780	725	20	31	900
700	1650	895	840	24	31	1280
800	1850	1015	950	24	34	1380

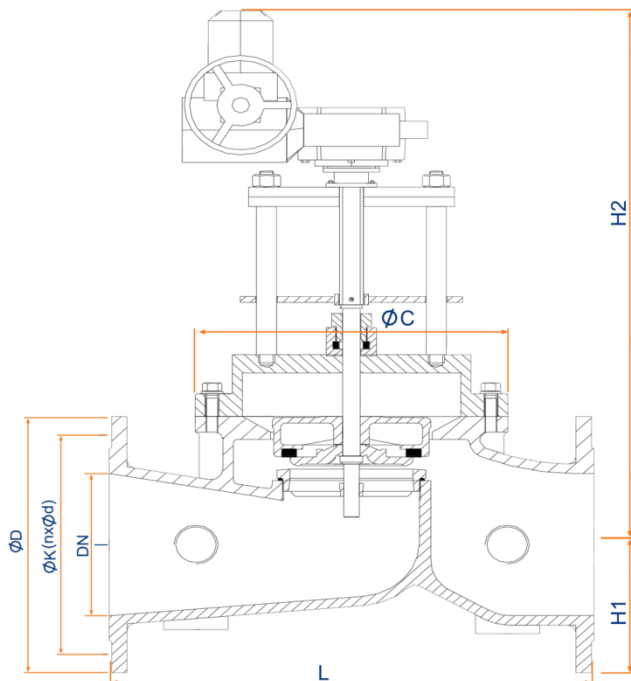
شیر گلوب چدنی (Globe Valve) - PN16

DN	L	ØD	ØK	n	Ød	ØC
50	230	165	125	4	19	143
65	290	185	145	4	19	170
80	310	200	160	8	19	185
100	350	220	180	8	19	210
125	400	250	210	8	19	290
150	480	285	240	8	23	290
200	600	340	295	12	23	403
250	730	405	355	12	23	500
300	850	460	410	12	23	610
350	980	520	470	16	23	700
400	1100	580	525	16	28	711
500	1250	715	650	20	28	900
600	1450	840	770	20	31	900
700	1650	910	840	24	31	1280
800	1850	1025	950	24	34	1380

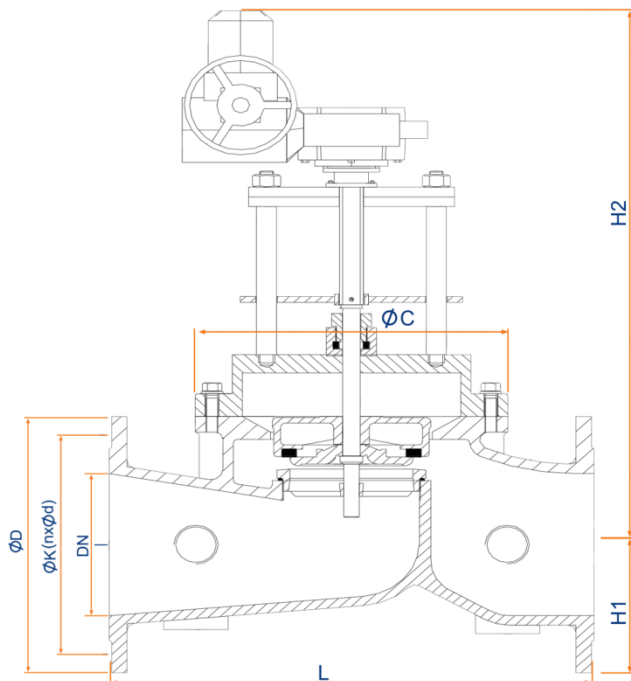
شیر گلوب چدنی (Globe Valve) – PN25

DN	L	ØD	ØK	n	Ød	ØC
50	230	165	125	4	19	143
65	290	185	145	4	19	170
80	310	200	160	8	19	185
100	350	220	180	8	19	210
125	400	250	210	8	19	290
150	480	285	240	8	23	290
200	600	340	295	12	23	403
250	730	405	355	12	28	500
300	850	460	410	12	28	610
350	980	520	470	16	28	700
400	1100	580	525	16	31	711
500	1250	715	650	20	34	900
600	1450	840	770	20	37	900
700	1650	910	840	24	37	1280
800	1850	1025	950	24	40	1380