



شرکت آری

شیر یکطرفه لولایی



شیر یکطرفه لولایی

ابعاد فلنج ها مطابق با استاندارد: DIN EN 1092 - 2 (DIN 2501)
 طول شیر مطابق با استاندارد: DIN EN 558 - 1 series 48 (DIN 3202 - F6)
 سایز: DN 50 - DN 300
 فشار: PN 16 & PN 10

مشخصات محصول:

در پوش و بدنه توسط پیچ و مهره بهم متصل شده اند. آببندی با استفاده از لاستیک صورت می گیرد. در صورت افقی و عمودی کاربرد دارد. بعلت طراحی خاص دارای ضریب افت فشار کم بوده و با سر و صدای کم باز و بسته می شود. در فشارهای کم نیز آببندی می باشد.

پوشش رنگ:

کلیه قطعات چدنی توسط رنگ پودری با روش الکترواستاتیکی به ضخامت $250 \mu\text{m}$ پوشش داده می شود.

گستره کاربرد:

برای استفاده از مواد غیر خورنده، مایعات، گاز و بخار در صنعت آب، فاضلاب، نیروگاه ها و صنایع.

مزایا:

به دلیل باز شدن کامل پروانه برای سیالاتی که دارای مواد جامد هستند، مانند فاضلاب، کاربرد دارد.

حالت های مختلف نصب شیر:

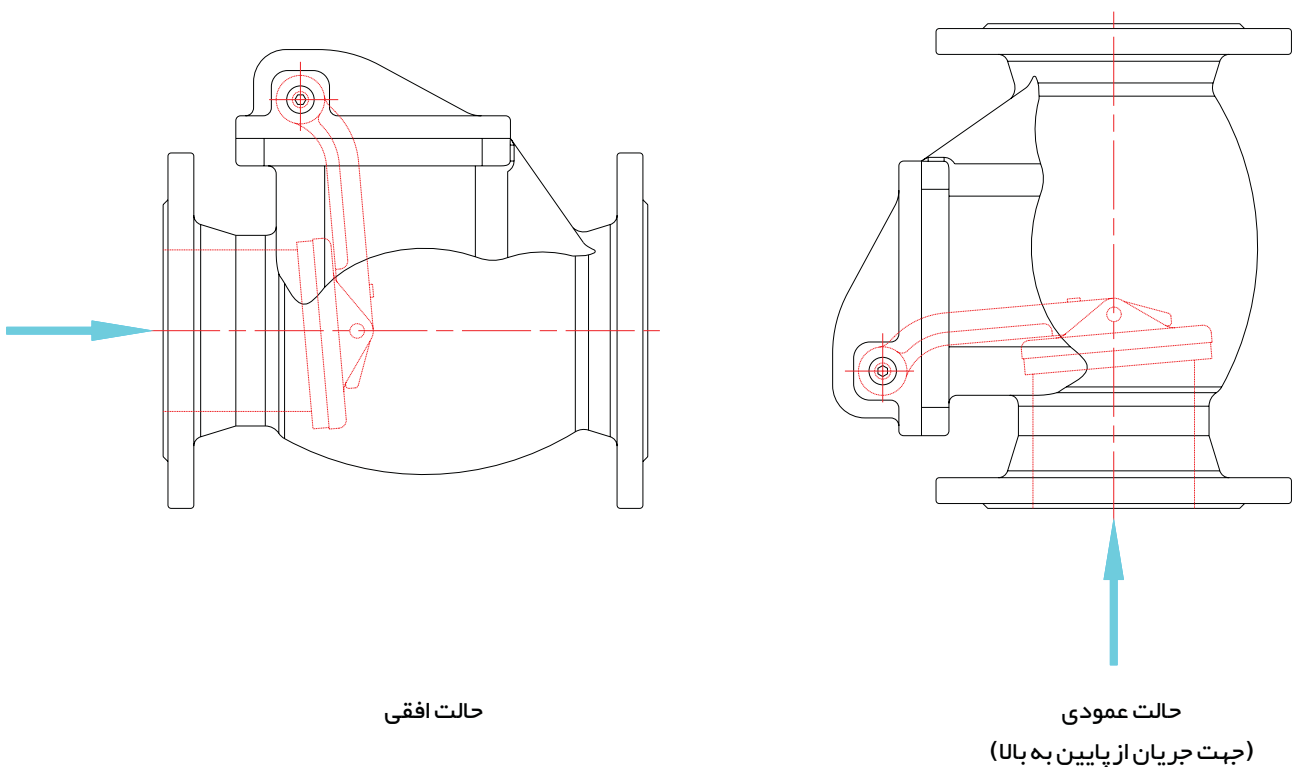

مشخصات، ابعاد و وزن قطعات:

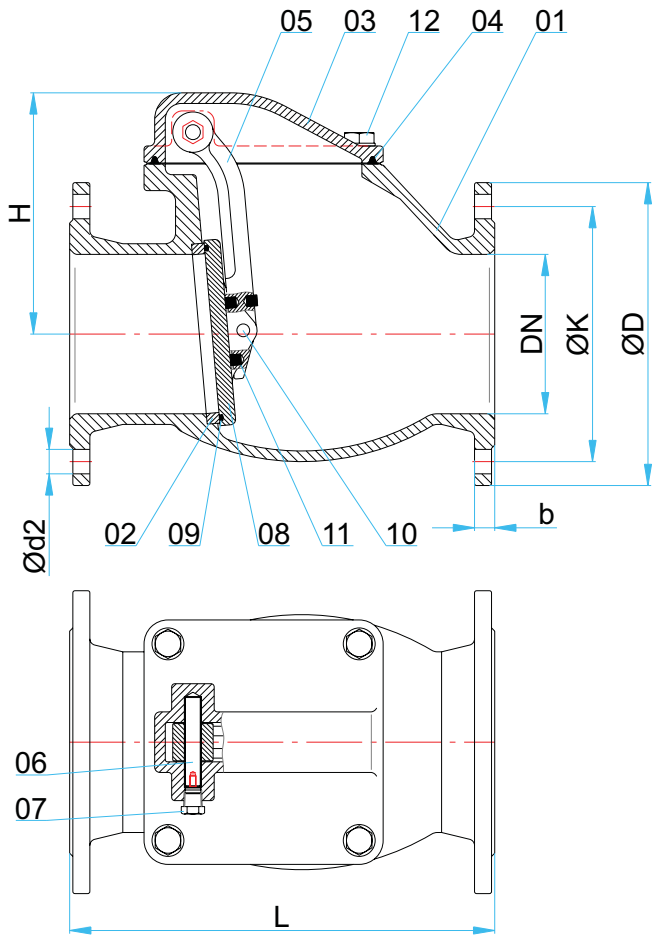

شماره قطعه	نام قطعه	جنس	قطعات یدکی
1	بدنه	EN-GJS-400-15 (1)	
2	رینگ آببندی	Al.Bz	
3	درپوش	EN-GJS-400-15 (1)	
4	لاستیک آببندی	EPDM / NBR	●
5	اهرم	EN-GJS-400-15 (1)	
6	پین اهرم	1.4021	
7	درپوش	Brass	●
8	پروانه	EN-GJS-400-15 (1)	
9	اورینگ	EPDM / NBR	●
10	پین پروانه	Al.Bz	
11	لاستیک ضربه گیر	EPDM / NBR	●
12	پیچ و واشر	Gal. St. / A2	●

(1) مطابق سفارش با جنس EN-GJS-500-7 نیز ارائه می گردد.

- DIN EN 1092-2 (DIN 2501)
- DIN EN 558-1 series 48 (DIN 3202 F6)

DN mm	PN bar	•L mm	•ØD mm	•ØK mm	•b mm	•Ød2 mm	•n	h mm	Weight kg
50	10,16	200	165	125	19	19	4	123	12
65	10,16	240	185	145	19	19	4	139	16
80	10,16	260	200	160	19	19	8	154	21
100	10,16	300	220	180	19	19	8	177	29
125	10,16	350	250	210	19	19	8	202	38
150	10,16	400	285	240	23	23	8	227	50
200	10	230	340	295	23	23	8	280	93
	12								
250	10	250	395	350	23	23	12	350	135
	16		405	355	28	28			
300	10	270	445	400	23	23	12	430	175
	16		455	410	28	28			



گروه میراب

تلفن: (۷ خط) ۰۲۱-۴۴۵۴۵۶۵۰
صدای مشتری: ۰۲۱-۴۴۵۴۵۶۶۰
دورنگار: ۰۲۱-۴۴۵۴۵۶۵۸
mirab@mirab.net
www.mirab.net

تهران، کیلومتر ۱۰ جاده مخصوص کرج
جنب پمپ گاز، خیابان شهید عاشری
(خیابان ۲۸)، نیش چهارراه دوم
صندوق پستی: ۴۸۷-۱۳۴۴۵
کد پستی: ۱۳۸۹۷۱۵۸۵۱