

شیرتویی Ball Valve

کاربرد شیرتویی:

شیرتویی به عنوان شیر اصلی کنترل خروجی سدها و مخازن مورد استفاده قرار می گیرند. وظیفه اصلی این شیرها، مستهلک کردن انرژی آب و انتقال اثرات منفی از کاویتاسیون به خارج از خط لوله و بدنه شیر کی باشد.

مزایا و ویژگی های شیرتویی نهرآب گستر

- سایز DN80 - DN1200
- فشار PN10 - PN40
- ابعاد فلنج مطابق با استاندارد (DIN 1092-1 (DIN 2501)
- ماشینکاری نشیمن محرک شیر مطابق استاندارد ISO 5210
- ماشینکاری نشیمن گیربکس شیر مطابق استاندارد ISO 5211
- افت فشار کم
- استهلاک بسیار زیاد انرژی جریان بعد از خروج از شیر
- قابلیت تخلیه زیاد جریان و ضریب تخلیه بسیار مناسب
- کنترل جریان به صورت تقریباً خطی
- محدوده وسیعی برای سایز و فشارهای مختلف
- عدم وقوع پدیده کاویتاسیون در شیر
- عدم ایجاد ارتعاش بر روی شیر و خط لوله
- حرکت بسیار نرم غلافی بر روی سیلندر
- احتمال گیر کردن بسیار کم، بدلیل یاتاقان بندی مناسب و دقیق غلافی بر روی سیلندر
- آبنندی مطمئن با سیستم دو مرحله ای فلز به فلز اولیه و لاستیک با فلز ثانویه
- قابلیت کنترل سرعت باز و بسته شدن غلافی توسط اپراتور
- سهولت تعمیر و تعویض قطعات

پوشش: رنگ پودری اپوکسی با پاشش به روش الکترواستاتیک که ضخامت آن حداقل ۲۵۰ میکرون بوده و دارای گواهینامه مجاز برای آب آشامیدنی از مؤسسات معتبر بین المللی می باشد.

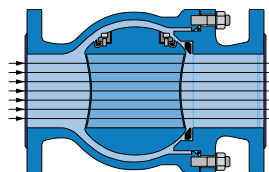

کاملاً باز

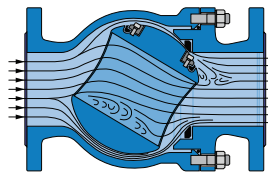

نیمه باز

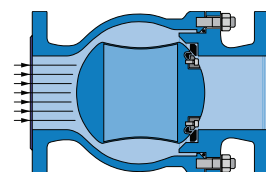

بسته

شیر توپی Ball Valve

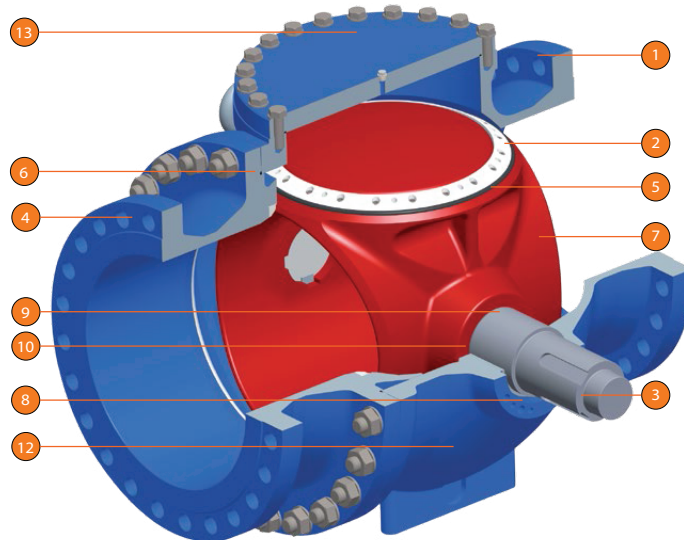

Item No	Name	Material
1	Body inlet	ST 37-2
2	Clamping ring	ST 37-2
3	Stem	1.4301
4	Body outlet	-
5	Profile ring	-
6	Seat ring	-
7	Ball plug	ST 37-2
8	Sealing ring	EPDM or NBR
9	Trunnion	A2
10	Bearing bush	Galvanized Steel
11	Drive	Galvanized Steel
12	Body	
13	Inspection cover	

جدول انتخاب شیر

سرعت جریان
(Flow velocity)

	1	2	3	4	5	6	7	8	9	10	11	12	13	14	15	[m/s]	
PN 6	شیر کشویی (Gate valve)											شیر توپی (Ball valve)					
PN 10																	
PN 16																	
PN 25																	
PN 40	شیر پروانه ای (Butterfly valve)																

مشخصات ابعادی شیر توپی - PN 10/16

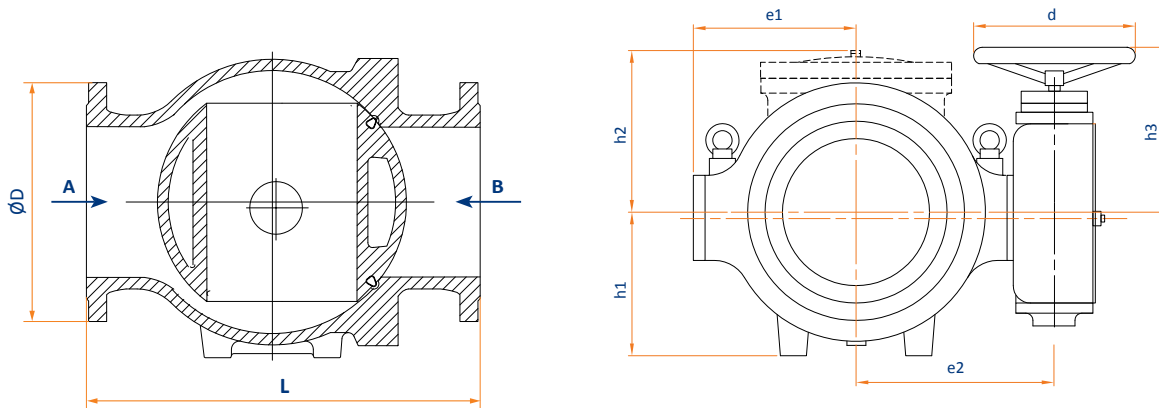

DN	PN	L	ØD	h1	h2	h3	e1	e2
80	10/16	310	200			238	150	246
100	10/16	350	220			237	165	260
125	10/16	400	250			237	180	276
150	10/16	450	285			236	220	338
200	10/16	550	340	215		311	265	400
250	10	650	395	258		336	305	471
	16		405					
300	10	750	445	295		334	335	500
	16		460					
350	10	850	505	350	435	334	405	564
	16		520					
400	10	950	565	380	490	425	440	555
	16		580					
450	10	1050	615	420	515	510	490	580
	16		640					
500	10	1150	670	470	575	510	535	625
	16		715					
600	10	1350	780	550	645	510	605	695
	16		840			660		
700	10	1550	895	635	740	510	675	765
	16		910			660		
800	10	1750	1015	710	830	660	765	870
	16		1025			760		
900	10	1950	1115	780	870	760	850	960
	16		1125					
1000	10	2150	1230	865	1015	760	935	1045
	16		1255					

* مشخصات برای سایزهای بالاتر بر حسب درخواست مشتری اعلام می گردد.

شرکت نهرآب گستر اشتهارد ضمن رعایت استانداردهای زیربط حق هر گونه تغییر در ابعاد و مشخصات را جهت ارتقاء کیفی برای خود محفوظ می دارد.

مشخصات ابعادی شیر توپی - PN 25/40

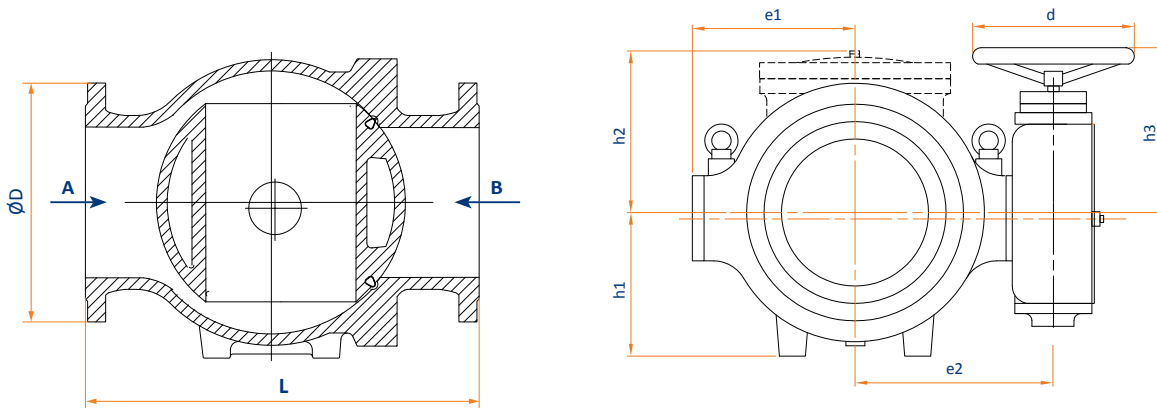

DN	PN	L	ØD	h1	h2	h3	e1	e2
80	25/40	310	200			238	150	246
100	25/40	350	235			237	165	260
125	25/40	400	270			237	180	276
150	25	450	300		220	236	220	338
	40					313		360
200	25	550	360	215	290	311	265	400
	40		375					
250	25	650	425	258	330	336	305	471
	40		450				310	
300	25	750	485	295	360	334	335	500
	40		515		385	423	365	476
350	25	850	555	350	440	425	405	517
	40		580		445	510	440	520
400	25	950	620	380	490	510	460	550
	40		660		500		460	
450	25	1050	670	420	515	510	500	560
	40		685		540	660	530	620
500	25	1150	730	470	575	510	535	630
	40		755		610	660	575	670
600	25	1350	845	550	645	690	630	735
	40		890		670	765	690	783
700	25	1550	960	635	740	690	700	805
	40		995		770	765	730	850
800	25	1750	1085	710	830	760	810	920
	40		1140		860	765		
900	25	1950	1185	780	870	760	870	960
	40		1250		910	900	900	1080
1000	25	2150	1320	865	1015	760	935	1045
	40		1360		1050	900	950	1120

* مشخصات برای سایزهای بالاتر بر حسب درخواست مشتری اعلام می گردد.

شرکت نهرآب گستر اشتهارد ضمن رعایت استانداردهای زیربط حق هر گونه تغییر در ابعاد و مشخصات را جهت ارتقاء کیفی برای خود محفوظ می دارد.