

سری مشعلهای پالایشگاهی

- ☒ مشعلهای گازسوز سری پالایشگاهی
- ☒ مصارف صنایع با نیاز به حجم بالای بخار داغ یا آبگرم ، نظیر گرمایش واحدهای بزرگ صنعتی ، مسکونی ، بیمارستانها و ... ، صنایع پخت مواد لعاب و تهیه ظروف چینی ، ذوب مواد فلزی ، تولید آسفالت و..... و پالایشگاهها
- ☒ راندمان بسیار بالا
- ☒ تامین گرمایش از ۳,۳۰۰,۰۰۰-۴۵۰,۰۰۰ کیلوکالری
- ☒ کیفیت بالای قطعات و ساخت
- ☒ سهولت نصب و راه اندازی
- ☒ ایمنی بسیار بالا تامین شده توسط سیستم پیشرفته کنترلی
- ☒ صدای کم (دستآورد طراحی خاص در مجاری ورودی هوا)
- ☒ طیف گسترده قطعات جانبی
- ☒ حداقل ابعاد با توجه به ظرفیت
- ☒ تست کامل قبل از خروج از کارخانه



Model	Capacity Kcal/h
☒GNG90.20	450,000-2,200,000
☒GNG90.25	450,000-2,700,000
☒GNG90.30	550,000-3,300,000

از آنجا که شرکت به طور مداوم در حال بهبود تولیدات میباشد لذا حق تغییر اطلاعات فنی، تجهیزات، لوازم جانبی

از سوی شرکت محفوظ میباشد



سری مشعلهای پالایشگاهی

ابعاد ظاهری ▼

GNG90.20

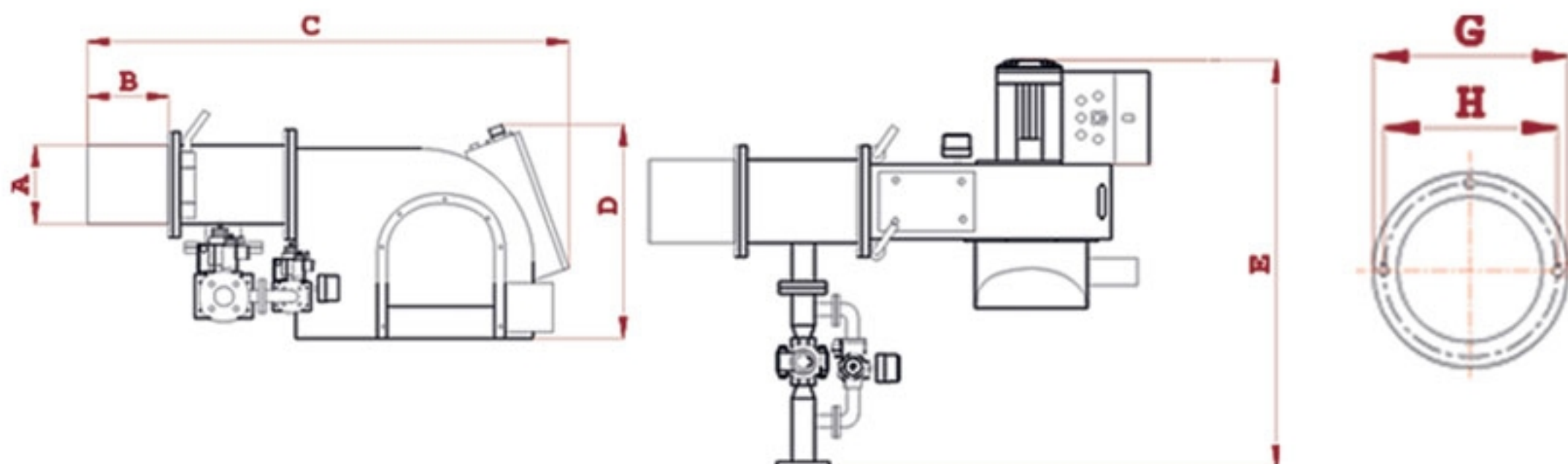

GNG90.25-GNG90.30

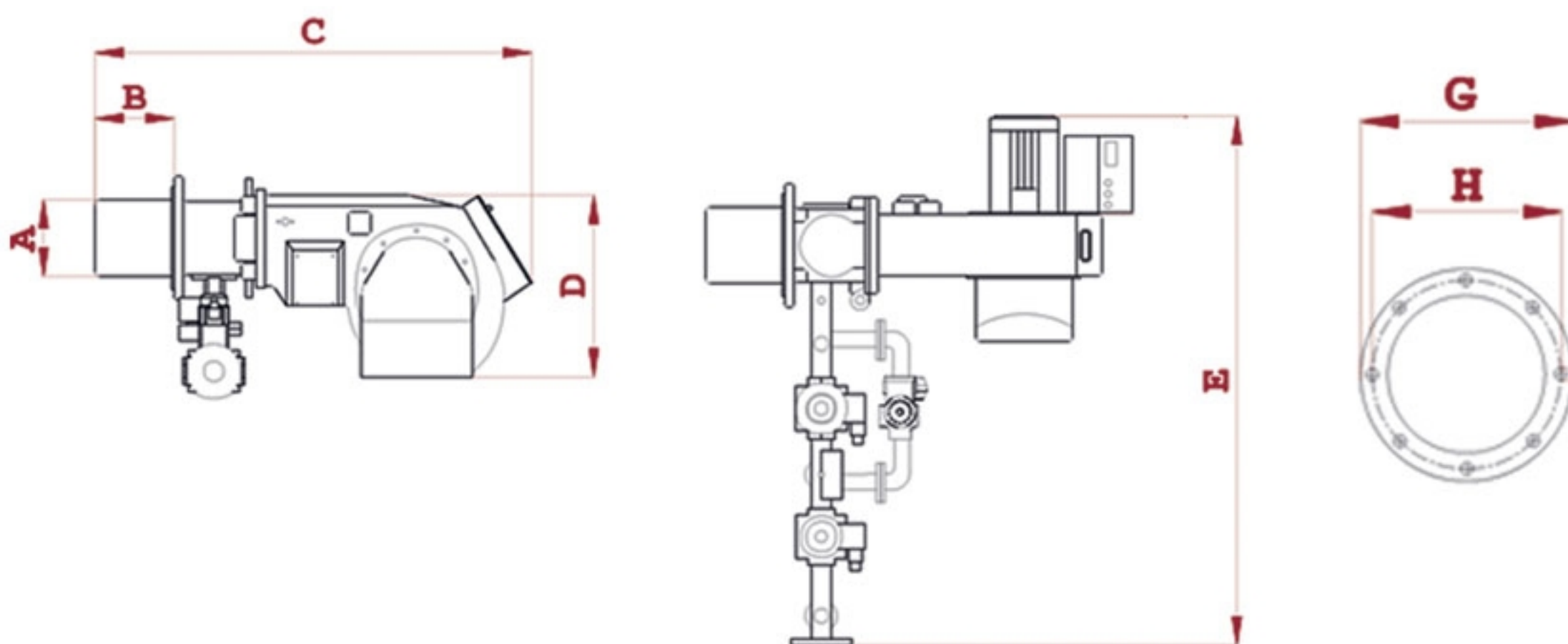

Model	A	B	C	D	E	G	H
∅ GNG90.20	255	250	1430	650	1745	360	305
∅ GNG90.25	255	250	1450	650	1765	360	305
∅ GNG90.30	255	250	1490	650	1780	360	305

سری مشعلهای پالایشگاهی

مدل	نوع سوخت	نحوه عملکرد
GNG 90.20	گاز طبیعی	دو مرحله ای
GNG 90.25	گاز طبیعی	دو مرحله ای
GNG 90.30	گاز طبیعی	دو مرحله ای

مشخصات فنی

قطعه	GNG90.20	GNG90.25	GNG90.30
رله	SatronicTMG740- Landis LFL 1.635	Satronic TMG740-Landis LFL 1.635	Satronic TMG740-Landis LFL 1.635
الکترو موتور فن	Motogen /5.5KW / 3-2800 rpm/380 v/	Motogen /7.5Kw / 3-2800 rpm/380 v/	Motogen /7.5Kw / 3-2800 rpm/380 v/
شیربرقی اطمینان	DUNGS 2"- fast opening	DUNGS 2"- fast opening	DUNGS 2"- fast opening
شیربرقی گاز ۱	DUNGS-BRAHMA-HONEWELL-KROM 1" --1stage--200 mbar--slow opening	DUNGS-BRAHMA-HONEWELL-KROM 1" --1stage--200 mbar--slow opening	DUNGS-BRAHMA-HONEWELL-KROM 1" --1stage--200 mbar--slow opening
شیربرقی گاز ۲	DUNGS-BRAHMA-HONEWELL-KROM 1 1/2" --1stage--200 mbar--slow opening	DUNGS-BRAHMA-HONEWELL-KROM 1 1/2" --1stage--200 mbar--slow opening	DUNGS-BRAHMA-HONEWELL-KROM 1 1/2" --1stage--200 mbar--slow opening
کنترل فشار گاز ۱	DUNGS-KROM--5-50 mbar	DUNGS-KROM--5-50 mbar	DUNGS-KROM--5-50 mbar
کنترل فشار گاز ۲	DUNGS-KROM--30-150 mbar	DUNGS-KROM--30-150 mbar	DUNGS-KROM--30-150 mbar
کنترل فشار هوا	DUNGS-KROM--0.9-3 mbar	DUNGS-KROM--0.9-3 mbar	DUNGS-KROM--0.9-3 mbar
ترانس جرعه	ترانس پویا ساخت ایران 15 KV	ترانس پویا ساخت ایران 15 KV	ترانس پویا ساخت ایران 15 KV
موتور دمپر هوا	مکانیکی--LKS 210--CONECTRON	مکانیکی--LKS 210--CONECTRON	مکانیکی--LKS 210--CONECTRON
فتوسل	SATRONIC UVZ 780 OR LANDIS QRA 2	SATRONIC UVZ 780 OR LANDIS QRA 2	SATRONIC UVZ 780 OR LANDIS QRA 2
سنسور شعله گاز	میله یونیزاسیون	میله یونیزاسیون	میله یونیزاسیون
فن	315*100*38	380*100*38	380*100*38
فیلتر گاز	2"- 1 1/2"	2"- 1 1/2"	2"- 1 1/2"
مانومتر	0-160 mbar	0-160 mbar	0-160 mbar
تابلو برق	مدار کامل کنترل فرمان و قدرت مشعل شامل رله کنترل و کلید فرمان عملکرد (موتاز کامل)	مدار کامل کنترل فرمان و قدرت مشعل شامل رله کنترل و کلید فرمان عملکرد (موتاز کامل)	مدار کامل کنترل فرمان و قدرت مشعل شامل رله کنترل و کلید فرمان عملکرد (موتاز کامل)

سری مشعلهای پالایشگاهی

خط سوخت ▼

شماره	نام قطعه
۱	فیلتر گاز
۲	شیردستی گاز
۶ و ۳	شیر پوش باتون
۷ و ۴	مانومتر
۵	رگولاتور
۸	کنترل فشار گاز ۲
۹	شیربرقی گاز اطمینان
۱۰	شیربرقی گاز ۲
۱۱	کنترل فشار گاز ۱
۱۲	شیربرقی گاز ۱
۱۳	سوخت پاش
۱۴	کنترل فشار هوا
۱۵	فن هوادهی

