

## سری مشعلهای صنعتی پالایشگاهی

- ☒ مشعلهای مازوت سوز سری صنعتی پالایشگاهی
- ☒ مصارف صنایع با نیاز به حجم بالای بخار داغ یا ابگرم ، نظیر گرمایش واحدهای بزرگ صنعتی ، مسکونی ، بیمارستانها و... ، صنایع پخت مواد لعاب و تهیه ظروف چینی ، ذوب مواد فلزی ، تولید اسفالت و..... و پالایشگاهها
- ☒ راندمان بسیار بالا
- ☒ تامین گرمایش از ۳۳۰۰۰۰۰-۶۰۰۰۰۰۰ کیلوکالری
- ☒ کیفیت بالای قطعات و ساخت
- ☒ سهولت نصب و راه اندازی
- ☒ ایمنی بسیار بالا تامین شده توسط سیستم پیشرفته کنترلی
- ☒ صدای کم (دستآورد طراحی خاص در مجاری ورودی هوا)
- ☒ تایید شده توسط استاندارد ملی ایران
- ☒ طیف گسترده قطعات جانبی
- ☒ حد اقل ابعاد با توجه به ظرفیت
- ☒ تست کامل قبل از خروج از کارخانه

Model	Capacity
☒GNO 420	600000-2200000
☒GNO 425	700000-2700000
☒GNO 430	800000-3300000



از آنجا که شرکت به طور مداوم در حال بهبود تولیدات میباشد لذا حق تغییر اطلاعات فنی، تجهیزات، لوازم جانبی

از سوی شرکت محفوظ میباشد



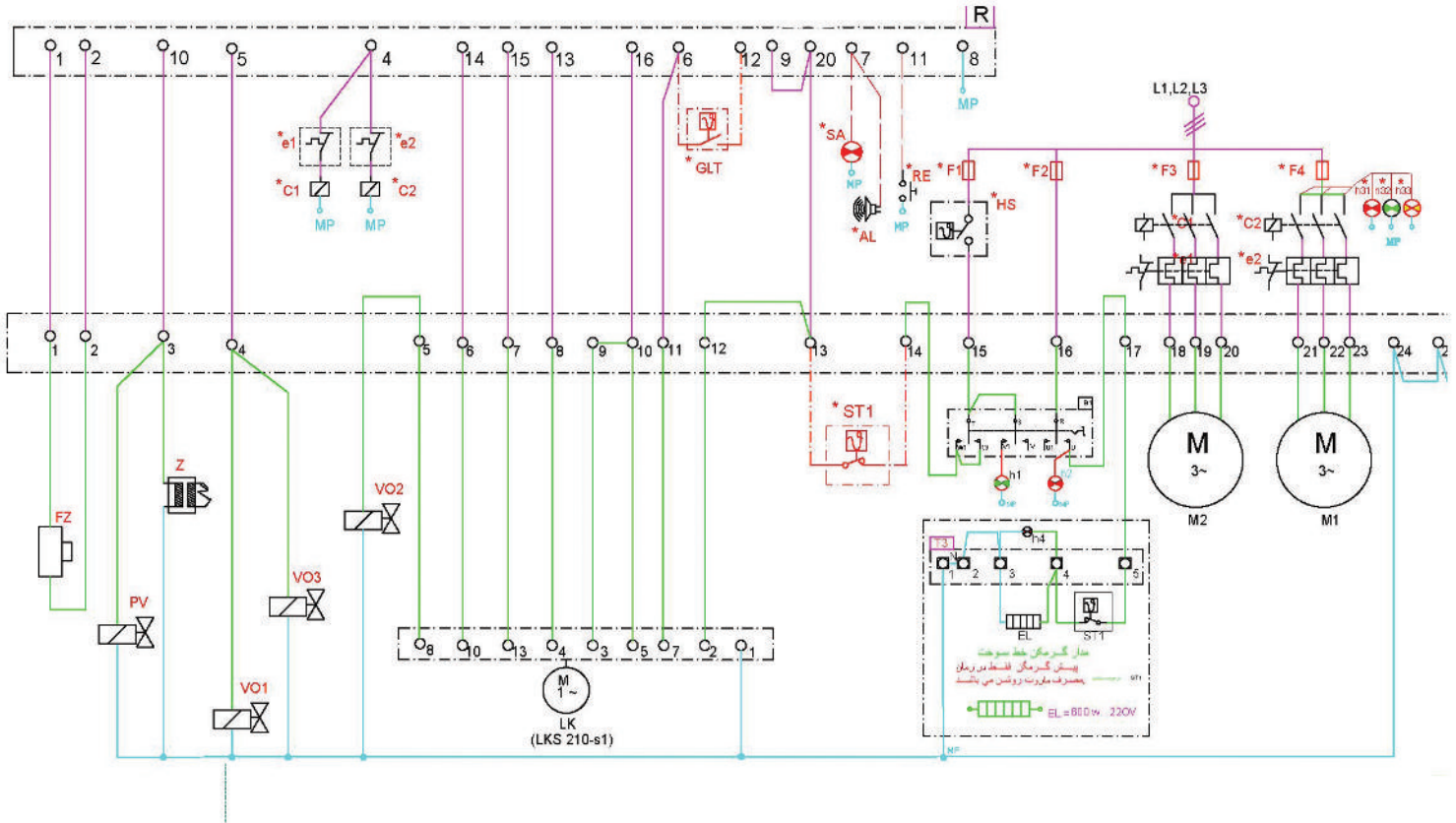

نام قطعه	نام قطعه
شیر برقی مازوت 1	VO1-2
الکتروموتور فن هوادهی	M
چراغ تعیین سوخت گازوئیل	h2
چراغ سیگنال برق 3 فاز ورودی	h31-h32-h33
سیگنال ترموستات گرم کن	h4
کلید فاز ورودی به رله	Y1
کلید قطع و وصل المنت گرمکن	Y2
رله شیشه ای	Y3
رله بیمتال	e1
شیر برقی پیلوت گازی	PVG

نام قطعه	نام قطعه
فیوز برق حفاظت رله کنترل	F2
فیوز برق حفاظت گرمکن سوخت	F3
ترموستات حد برای رله کنترل	ST
کلید برق ورودی به تابلو	B1
شیر برقی	4
شیر برقی پیلوت گازی	5
فتوسل	6
چراغ سیگنال تعیین سوخت گازوئیل	7
بوبین کنتاکتور الکتروموتور	C
المنت گرمکن خط سوخت	EL
ترموستات گرمکن خط سوخت	ST1

## سری مشعلهای صنعتی پالایشگاهی

خط سوخت

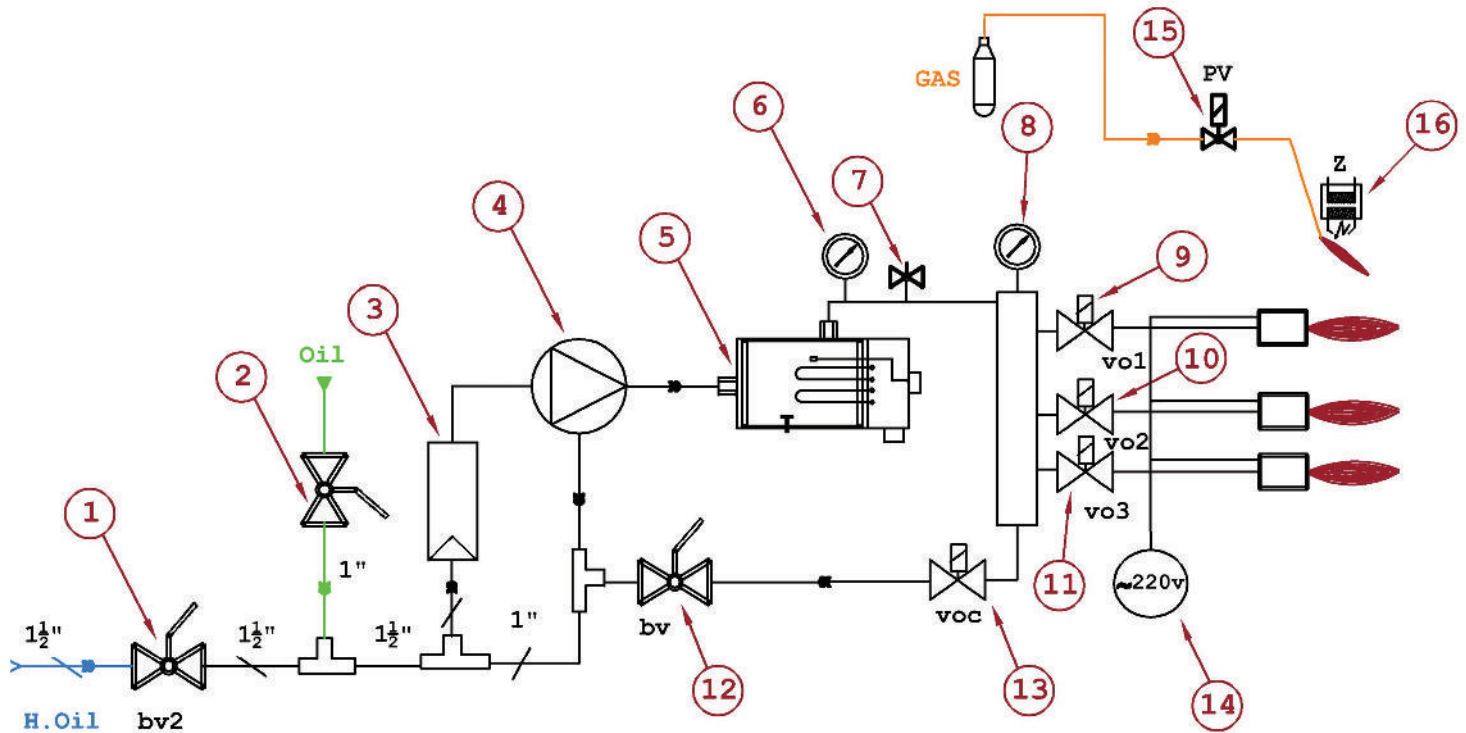

نام قطعه	شماره
شیر برقی مازوت ۱	۹
شیر برقی مازوت ۲	۱۰
شیر برقی مازوت ۳	۱۱
شیر دستی برگشت مازوت	۱۲
شیر برقی مازوت	۱۳
گرمن الکتریکی سوخت پاش	۱۴
شیربرقی پیلوت	۱۵
ترانس جرقه	۱۶

نام قطعه	شماره
شیر دستی مازوت	۱
شیر دستی گاز و نیل	۲
فیلتر مازوت	۳
پمپ سوخت	۴
پیش گرمکن مازوت	۵
ترمومتر	۶
شیر هواگیری	۷
مانومتر روغنی	۸



## REFINERY BURNERS

MODEL	OPRATION	FUEL TYPE
☒ GNO 420	2STAGE	HEAVY OIL-OIL
☒ GNO 425	2STAGE	HEAVY OIL-OIL
☒ GNO 430	2STAGE	HEAVY OIL-OIL

## ☒ TECHNICAL DATA

PART	▼GNO 420	▼GNO 425	▼GNO 430
☒ CONTROL BOX	SATRONIC TMO 720 OR SHOKOH TMO 720	SATRONIC TMO 720 OR SHOKOH TMO 720	SATRONIC TMO 720
☒ ELECTROMOTOR	HANING—4KW—3-2800	MOTOGEN--5.5KW--3-2800	MOTOGEN--7.5KW-- 3-2800
☒ FUEL PUMP ELECTROMOTOR	SUNTEC J6-E7 DANFOSS RSA 125 SUNTEC E7NA1069 7P	SUNTEC J6-E7 DANFOSS RSA 125 SUNTEC E7NA1069 7P	SUNTEC E 7/1001
☒ FUEL PUMP	MOTOGEN--0.55KW--3-2800	MOTOGEN--0.55KW--3-2800	MOTOGEN--0.75KW-- 3-2800
☒ HEAVY OIL SOLENOID VALVE 1	ASCO--1/4--24 BAR--8W	ASCO--1/4--24 BAR--8W	ASCO--1/4--24 BAR--8W
☒ HEAVY OIL SOLENOID VALVE	ASCO--1/4--24 BAR--8W	ASCO--1/4--24 BAR--8W	ASCO--1/4--24 BAR--8W
☒ ENSURE VALVE	ASCO--1/4	ASCO--1/4	ASCO--1/4
☒ IGNITION DEVICE	IR MADE--15 KV	IR MADE--15 KV	IR MADE--15 KV
☒ AIR PRESSURE CONTROL	CONECTRON--LKS 210	CONECTRON--LKS 210	CONECTRON--LKS 210
☒ PHOTOCCELL	SATRONIC FZ 711	SATRONIC FZ 711	SATRONIC FZ 711
☒ MONOMETER	315*100*28	380*100*38	380*100*38
☒ BLOWER	0-40 BAR	0-40 BAR	0-40 BAR



سری مشعلهای صنعتی پالایشگاهی

ابعاد ظاهری

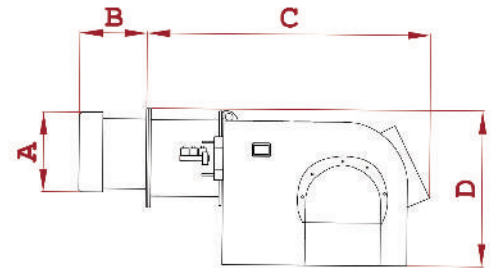
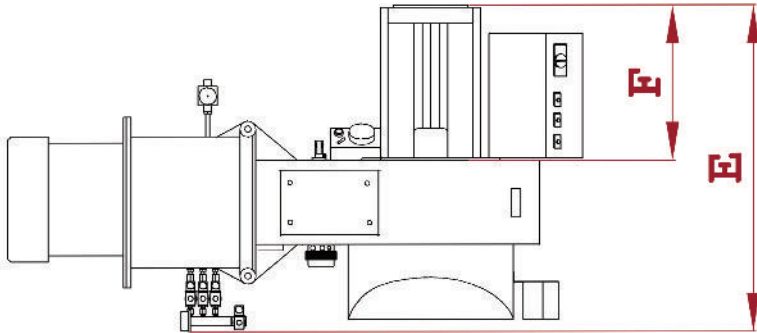

Model	A	B	C	D	E	F
☒ GNO 420	255	245	1430	620	905	350
☒ GNO 425	255	245	1490	650	820	385
☒ GNO 430	255	245	1490	650	840	400

فلنج اتصال

Model	G	H	M	N
☒ GNO 420	360	305	13.5	3
☒ GNO 425	360	305	13.5	8
☒ GNO 430	360	305	13.5	8

