

سری مشعل‌های خانگی و صنایع کوچک

- ☒ مشعل‌های گاز سوز خانگی و صنایع کوچک
- ☒ دیگ‌های اب‌گرم برای مجتمع‌های آپارتمانی کوچک و متوسط ،
- ☒ مصارف صنایع کوچک و دیگ‌های بخار گرم برای شستشو یا
- ☒ استرلیزه خط‌های رنگ-کشاورزی- مرغداری
- ☒ راندمان بسیار بالا
- ☒ تامین گرمایش از ۲۲۰-۴۰ هزار کیلوکالری
- ☒ کیفیت بالای قطعات و ساخت
- ☒ سهولت نصب و راه اندازی
- ☒ ایمنی بسیار بالا تامین شده توسط سیستم پیشرفته کنترلی
- ☒ صدای کم (دست‌آورد طراحی خاص در مجاری ورودی هوا)
- ☒ تایید شده توسط استاندارد ملی ایران
- ☒ طیف گسترده قطعات جانبی
- ☒ حد اقل ابعاد با توجه به ظرفیت
- ☒ تست کامل قبل از خروج از کارخانه

Model	Capacity
☒ GNG 90	40000-110000 kcal/h
☒ GNG 90.1	60000-165000 kcal/h
☒ GNG 90.2	850000-220000 kcal/h



از آنجا که شرکت به طور مداوم در حال بهبود تولیدات میباشد لذا حق تغییر اطلاعات فنی، تجهیزات، لوازم جانبی از سوی شرکت محفوظ میباشد

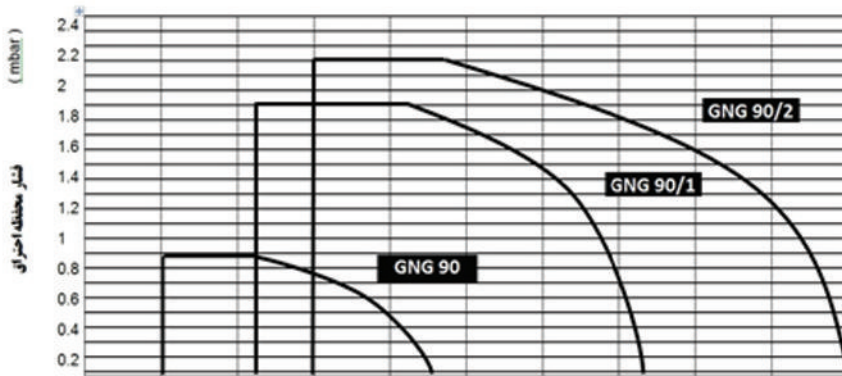

☒ نمودار محدوده عملکرد



سری مشعلهای خانگی و صنایع کوچک

ابعاد ظاهری

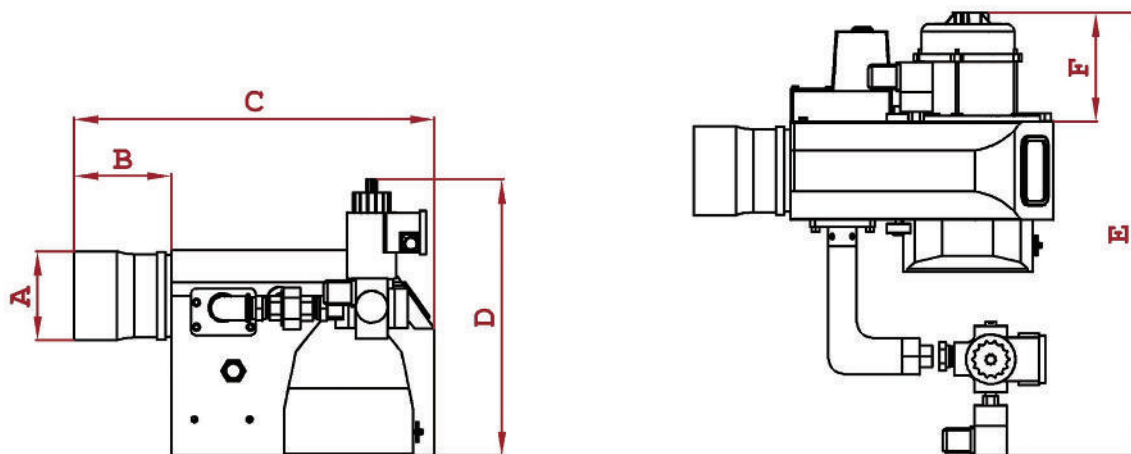

Model	A	B	C	D	E	F
☒ GNG 90	90	93	407	340	400	104
☒ GNG90.1	111	110	540	390	475	118
☒ GNG90.2	111	110	540	390	490	135

مشخصات فلنج اتصال

Model	G	H	M	N
☒ GNG 90	162	140	10	4
☒ GNG90.1	193	160	9	4
☒ GNG90.2	193	160	9	4

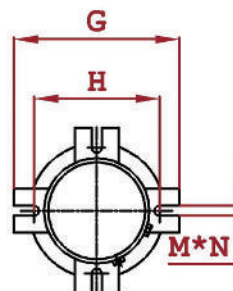

مدل	نوع سوخت	نحوه عملکرد	فشار گاز قبل از مشعل (mbar)
GNG ۹۰	گاز طبیعی	یک مرحله ای	۲۰-۵۰
GNG ۹۰.۱	گاز طبیعی	یک مرحله ای	۲۰-۵۰
GNG ۹۰.۲	گاز طبیعی	یک مرحله ای	۲۰-۵۰

مشخصات فنی

▼GNG90.2	▼GNG90.1	▼GNG90	Model
G790 شکوه	G790 شکوه	G790 شکوه	رله
HANING/0.125/1-2800	HANING/0.125/1-2800	HANING/0.125/1-2800	الکترو موتور فن
DUNGS-BRAHMA-HONEWELL-KROM 1"-1stage--200 mbar--slow openenig	DUNGS-BRAHMA-HONEWELL-KROM 3/4"-1stage--200 mbar--slow openenig	DUNGS-BRAHMA-HONEWELL-KROM 1/2"-1stage--200 mbar--slow openenig	شیر برقی گاز ۱
DUNGS-KROM 5-50 mbar	DUNGS-KROM 5-50 mbar	DUNGS-KROM 5-50 mbar	کنترل فشار گاز ۱
DUNGS-KROM 0.9-3 M BAR	DUNGS-KROM 0.9-3 M BAR	DUNGS-KROM 0.9-3 M BAR	کنترل فشار هوا
ترانس الکترونیک ساخت ایر ان 15 KV	ترانس الکترونیک ساخت ایر ان 15 KV	ترانس الکترونیک ساخت ایر ان 15 KV	ترانس جرقه
دستی	دستی	دستی	موتور دمپر هوا
میله یونیزاسیون	میله یونیزاسیون	میله یونیزاسیون	سنسور شعله گاز
160*70*12.7	150*60*12.7	140*50*12.7	فن
--	--	--	فیلتر گاز

سری مشعلهای خانگی و صنایع کوچک

خط سوخت

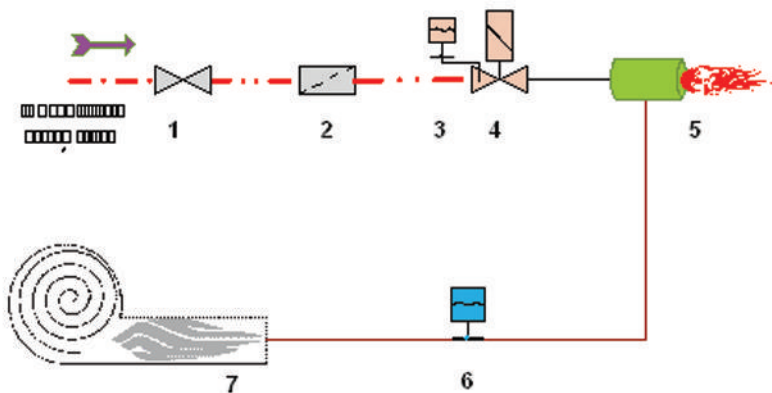

شماره	نام قطعه
۱	شیردستی گاز
۲	فیلتر گاز
۳	کنترل فشار گاز
۴	شیربرقی گاز
۵	سوخت پاش گازی
۶	کنترل فشار هوا
۷	فن هوادهی

Timing diagram

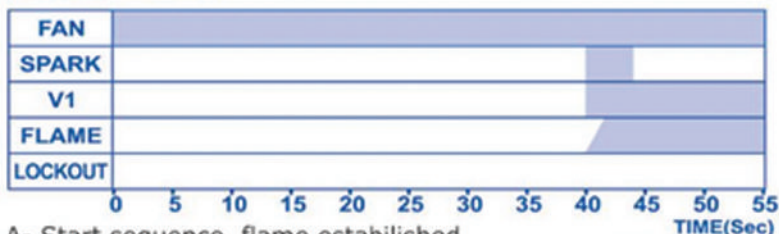

A- Start sequence, flame established

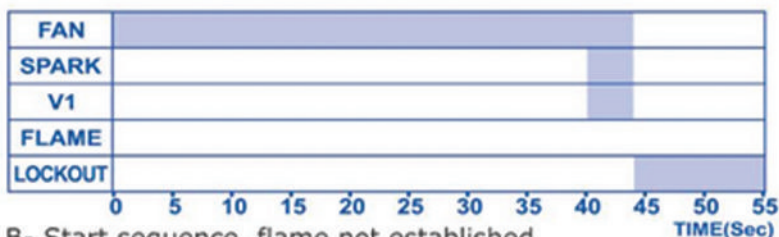

B- Start sequence, flame not established

نمودار سیم کشی

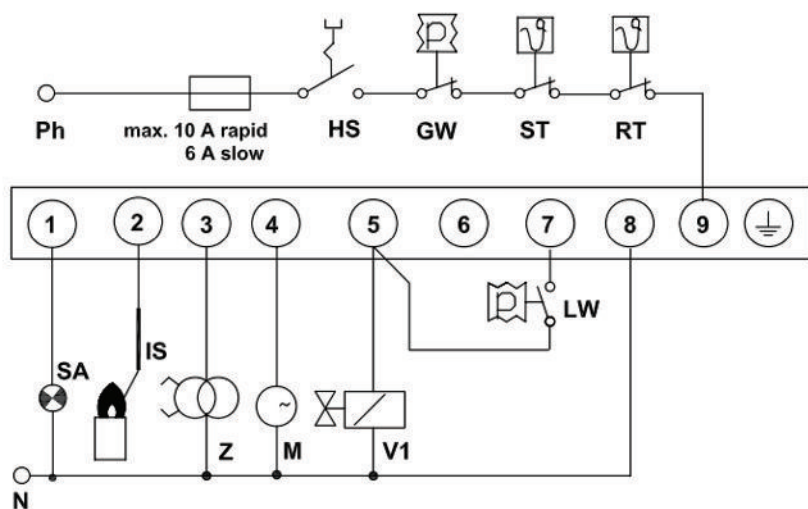

علامت اختصاری

ترانسفورمر جرقه	Z
الکتروموتور فن هوادهی	M
سوییچ کنترل فشار هوا	LW
شیربرقی	V1
اشکار ساز خطا	SA
کلید برق اصلی	HS
سوییچ کنترل فشار گاز	GW
ترموستات حد	ST
ترموستات ایمنی	RT
اشکار ساز شعله	F