



بوسترست خانگی

**INSTALLATION
INSTALLATIONSVERFAHREN**

The basics conditions for installing the flowsystem are as follows:

1. It must be coupled exclusively to its own 4- way connector. Coupling with other similar connectors is categorically excluded.
2. A check valve must be fitted in the pump suction line so as to guarantee stabilizing of pressure between the pump and the water supply system. **It is not necessary to fit a gasket in the coupling between the Flowsystem body and the 4-way connector as this is provided as standard equipment with an OR.** (However, the parts must be screwed fully together to guarantee a good seal). Teflon tape may be used between the pressure switch and the body.

PRESSURE SWITCH REGULATING

The pressure switch must be suitable for the pressure delivered by the pump. To regulate it you must consider that, as the system is controlled by the flow, the pump starting pressure can be adjusted and this will be determined by the requirements. The pump stops when the flow rate falls to about 1 liter per minute. It is always advisable to set the pressure switch cut out pressure closer to **the electropump maximum pressure** as to avoid intermittent electropump operation.

TROUBLE SHOOTING

PROBLEM	CAUSE	SOLUTION
The electropump does not stop	The pressure switch may be set too high	Adjust the pressure switch pressure by lowering the max. pressure
	The electropump may not be delivering enough pressure	Replace the pressure switch with another one having suitable pressure for the electropump
	There may be a hidden water consumption	Check the plant and eliminate the water leaks and dripping
The electropump takes too long to stop	Long runs of plastic tubing are absorbing the flow	Pull out plug n. 22
The electropump operates intermittently at very frequent cycles	The Flowsystem body is not perfectly matched with the four way connector	Screw the Flowsystem body correctly with the four way connector
	The pressure switch could be set too low	Increase the max. pressure
	The setting max. pressure of the pressure switch may be not sufficient for the electropump	Replace the pressure switch with another one suitable for the electropump
The unit does not charge air	The air inlet barrel (n° 13) is clogged	Clean the air injector parts

Die Hauptbedingungen für die Installation von Flowsystem sind:

1. Flowsystem darf ausschließlich an seinen 4-Wege-Anschluss gekoppelt werden, Kopplungen mit anderen ähnlichen Anschlüssen sind unzulässig.
2. In die Saugleitung der Elektropumpe muss ein Rückschlagventil eingebaut werden, um einen stabilen Druck zwischen Elektropumpe und Wasseranlage zu gewährleisten. **Keine Dichtungselemente zur Kopplung des Flowsystem Körpers mit dem 4-Wege-Anschluss verwenden, da bereits serienmäßig mit OR ausgestattet** (er muss bis zum Anschlag angeschraubt werden, um die Dichtheit zu garantieren); zwischen Druckschalter und Körper kann dagegen ein Teflonband verwendet werden.

EINSTELLUNG DES DRUCKSCHALTERS

Der Druckschalter muss dem Druck angepasst werden, den die Elektropumpe liefert. Für die Einstellung ist zu berücksichtigen, dass es sich um ein Flusskontrollsystem handelt und dass daher nur der Einschaltdruck der Elektropumpe eingestellt werden kann, der je nach Bedarf des Benutzers festgelegt wird. Das Anhalten erfolgt, wenn der Fluss auf ca. einen Liter pro Minute herabsinkt. Zu empfehlen ist, den Ausschaltdruck des Druckwächters so einzustellen, dass er **dem Höchstdruck der Elektropumpe nahe kommt**, so dass ein intermittierendes Einschalten derselben vermieden wird.

LÖSUNG DER PROBLEME

STÖRUNG	URSACHE	ABHILFE
Die Elektropumpe hält nicht an	Der Druckschalter könnte zu hoch eingestellt sein	Den eingestellten Höchstdruck am Druckschalter verringern
	Die Elektropumpe könnte nicht genügend Druck liefern	Den Druckschalter durch einen anderen ersetzen, der für die Elektropumpe geeignete Druckwerte hat
	Die Elektropumpe könnte einen versteckten Wasserverbrauch haben	Die Anlage kontrollieren und die Wasserleckagen und das Tröpfeln beseitigen
Die Elektropumpe braucht zu lange zum Anhalten	Der Fluss wird durch die Länge der Plastikrohre absorbiert	Stiftschraube Nr. 22 entfernen
Die Elektropumpe schaltet häufig ein und aus	Der Flowsystem Körper ist nicht einwandfrei am 4-Wege-Anschluss angeschraubt	Den Flowsystem Körper richtig am 4-Wege-Anschluss anschrauben
	Der Druckschalter könnte zu niedrig eingestellt sein	Den eingestellten Höchstdruck erhöhen
	Der Druckschalter könnte einen eingestellten Höchstdruck haben, der für die Elektropumpe nicht ausreicht	Den Druckschalter durch einen anderen, für die Elektropumpe geeigneten ersetzen
Das Flowsystem ladet keine Luft	Die Luftdüse (13) ist verstopft	Die Bestandteile der Luftdüse reinigen

ELECTROPUMP SELECTION - AUSWAHL DER ELEKTROPUMPE

The Flowsystem is used with self-priming pumps, peripheral pumps and centrifugal pumps. The Flowsystem allows easing of pressure in the event of dripping and leaking, causing these phenomena to disappear. Proceed as follows:

- set the cut-in pressure as low as possible. See the "setting example" diagram.

Flowsystem wird an selbstansaugenden Elektropumpen, an Umlaufpumpen und an Kreiselpumpen verwendet.

Mit Flowsystem kann der Druck im Falle von Tröpfeln und Leckagen herabgesetzt werden und diese können beseitigt werden.

- den Einschaltdruck so niedrig wie möglich einstellen, siehe Tabelle mit den „Einstellbeispielen“.

MAX FLOW RATE - MAXIMALE FÖRDERLEISTUNG:

150 L/Min.

MAX WORKING PRESSURE - MAXIMALER BETRIEBSDRUCK:

6 BAR

MAX TEMPERATURE - HÖCHSTTEMPERATUR:

40°C

SETTING EXAMPLES - EINSTELLBEISPIELE

UTILIZATION LEVEL VERBRAUCHERHÖHE	MINIMUM SETTING PRESSURE MINIMUM EINSTELLDRUCK
5 m.ca	1,00 Bar
10 m.ca	1,50 Bar
15 m.ca	2,00 Bar

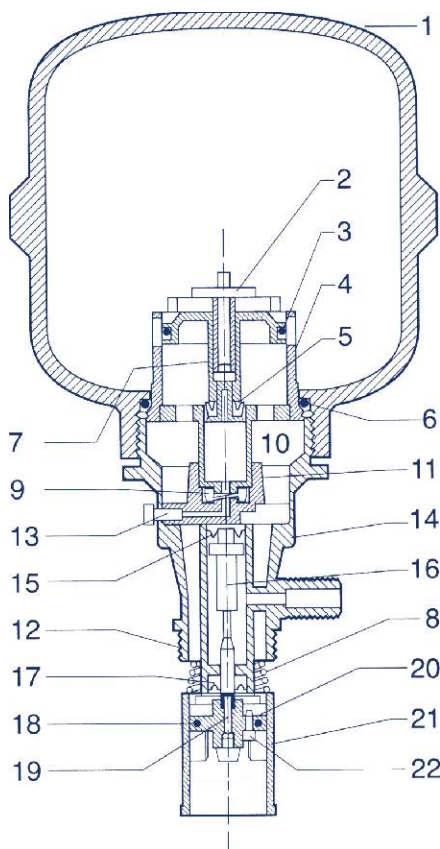

1 Tank	Tank
2 "NO-LEAKS" plug regulator	Stiftschraube "NO-LEAKS"
3 O-Ring n. 4131	O-Ring n. 4131
4 Calotte	Kappe
5 UM seal	UM-Dichtung
6 O-Ring n. 4187	O-Ring n. 4187
7 Air piston	Luftkolben
8 spring	Ausgleichsfeder
9 UM seal	UM-Dichtung
10 Air cilinder	Luftzylinder
11 Air baser	Luftbasis
12 O-ring n. 3112	O-Ring n. 3112
13 Air inlet barrel	Luftdüse
14 Body	Körper
15 UM seal	UM-Dichtung
16 Flow sensing rod	Welle
17 UM seal	UM-Dichtung
18 Splitring	Kolbenring
19 Screw	Schraube
20 Flow sensing disk	Durchflußfühlerscheibe
21 Flow sensing cage	Korb
22 Cut out flow plug	Stiftschraube zur Erhöhung des Abschaltflusses