

BACKHOE LOADER LB95B

بکھولودر

Model shown may include optional equipment.



مدل نشان داده شده ممکن است شامل تجهیزات سفارشی باشد.

Engine Power :	95 HP	۹۵ اسب بخار	توان موتور :
Operating Weight :	8.4 t	۸/۴ تن	وزن کاری :
Backhoe Digging Depth :	4.6 m	۴/۶ متر	عمق حفاری بکھو :
Loader Bucket Capacity :	1 m ³	۱ متر مکعب	ظرفیت باکت لودر :



CNH-F4GE045C*D

Water cooled, 4stroke diesel engine, 4cylinder in line.

سی ان اچ - اف - جی ای صفر ۴۵ سی* دی
آب خنک، ۴ زمانه دیزل، ۴ سیلندر خطی با توربو شارژ.

Engine power :	71 kw (95HP) @ 2200 RPM	۷۱ کیلووات (۹۵ اسب بخار) در ۲۲۰۰ دور در دقیقه	توان موتور :
Max. torque :	400 Nm @ 1400 RPM	۴۰۰ نیوتن متر در ۱۴۰۰ دور در دقیقه	حد اکثر گشتاور :
Bore × Stroke :	104 × 132 mm	۱۰۴ × ۱۳۲ میلی متر	قطر پیستون × کورس پیستون :
Total displacement :	4.5 lit	۴/۵ لیتر	حجم موتور :
Compression ratio :	17.5 : 1	۱۷/۵ : ۱	نسبت تراکم :

DRIVE TRAIN

انتقال قدرت

Torque converter torque ratio :	2.38 : 1	۲/۳۸ : ۱	نسبت گشتاور تورک کنورتر :
Transmission : 4 speeds, Synchronised power shuttle		۴ سرعته، پاور شاتل سنکرونیزه	گیربکس :
Traveling speeds;			سرعت های حرکت :
Forward :	6.3 , 10.2 , 21.8 & 38.9 km/h	۶/۳، ۱۰/۲، ۲۱/۸ و ۳۸/۹ کیلومتر در ساعت	جلو :
Revers :	7.6 , 12.3 , 26.2 & 46.4 km/h	۷/۶، ۱۲/۳، ۲۶/۲ و ۴۶/۴ کیلومتر در ساعت	عقب :

AXLES

اکسل ها

Axles static load capacity ;			ظرفیت بارگذاری استاتیکی اکسل ها :
Front axle :(4WD)	12230 kg	۱۲۲۳۰ کیلوگرم	اکسل جلو : (۴ چرخ متحرک)
Rear axle :	27750 kg	۲۷۷۵۰ کیلوگرم	اکسل عقب :
Front axle oscillation :(4WD)	±11.5°	±۱۱/۵ درجه	مقدار نوسان اکسل جلو : (۴ چرخ متحرک)
Tires;			تایرها :
Front :(4WD)	12.5 / 80×18-10 PR	۱۲/۵ - ۸۰×۱۸ لایه	جلو : (۴ چرخ متحرک)
Rear :	18.4×26-12 PR	۱۸/۴×۲۶ - ۱۲ لایه	عقب :

STEERING

فرمان

Hydraulically actuated on front wheels.			هیدرولیکی با اعمال نیرو بر روی چرخ های جلو.
Inner turning radius :	4.927 m	۴/۹۲۷ متر	شعاع گردش درونی :
Braked inner turning radius :	3.752 m	۳/۷۵۲ متر	شعاع گردش درونی در حالت ترمزی :

HYDRAULIC SYSTEM

سیستم هیدرولیک

Load sensing, flow compensation & equipped with 2 gear type pumps.			حس کننده بار، جبران کننده دبی و مجهز به ۲ پمپ نوع دنده ای .
Setting pressure :	210 bar	۲۱۰ بار	فشار تنظیمی :
Max flow :	151 lit/min	۱۵۱ لیتر در دقیقه	حداکثر دبی :

BRAKES

ترمزها

Wet type multi disc (8 Disk) brake, actuated on rear wheels.			ترمز نوع چند دیسکی تر (۸ دیسک)، با اعمال نیرو بر روی چرخ های عقب.
--	--	--	---

ELECTRICAL SYSTEM

سیستم الکتریکی

Voltage :	12 V	۱۲ ولت	ولتاژ :
Battery :	12 V, 95 Ah	۱۲ ولت، ۹۵ آمپر ساعت	باتری :
Alternator :	70 A	۷۰ آمپر	آلترناتور :
Starter :	3.1 kw	۳/۱ کیلووات	استارت :

PERFORMANCE

BACKHOE;	Standard
Max. digging dept : (D)	4.615 m
Max. digging reach : (F)	5.868 m
Max. digging height : (C)	5.785 m
Max. dumping height : (E)	3.950 m
Digging force :	35.5 kN
Breakout force :	55.2 kN
Lifting capacity :	2100 kg
Bucket;	
Capacity :	0.12 m ³
Cutting width :	457 mm
LOADER;	Standard
Max. dumping height : (L)	2.786 m
Max. dumping reach : (M)	0.791 m
Digging dept : (J)	0.056 m
Breakout force :	61.7 kN
Lifting capacity* :	3550 kg
Bucket;	
Capacity :	1 m ³
Cutting width : (G)	2.250 m
*@ Max. height	

عملکرد

استاندارد	بکوه؛
۴/۶۱۵ متر	حداکثر عمق حفاری : (D)
۵/۸۶۸ متر	حداکثر دسترسی حفاری : (F)
۵/۷۸۵ متر	حداکثر ارتفاع حفاری : (C)
۳/۹۵۰ متر	حداکثر ارتفاع بارگیری : (E)
۳۵/۵ کیلونیوتن	نیروی حفاری :
۵۵/۲ کیلونیوتن	نیروی برش خاک :
۲۱۰۰ کیلوگرم	ظرفیت بالابری :
	باکت :
۰/۱۲ مترمکعب	ظرفیت :
۴۵۷ میلی متر	عرض برش :
استاندارد	لودر؛
۲/۷۸۶ متر	حداکثر ارتفاع بارگیری : (L)
۰/۷۹۱ متر	حداکثر دسترسی بارگیری : (M)
۰/۰۵۶ متر	عمق حفاری : (J)
۶۱/۷ کیلونیوتن	نیروی برش خاک :
۳۵۵۰ کیلوگرم	ظرفیت بالابری* :
	باکت :
۱ متر مکعب	ظرفیت :
۲/۲۵۰ متر	عرض برش : (G)
	*در حداکثر ارتفاع

OPERATOR'S STATION

Comfortable, quiet & spacious cab with excellent visibility equipped with fully opening rear & side windows, easy to reach instruments & controls, multi function loader control lever, electronic engine immobiliser, heater & air conditioning system. (Optional)



جایگاه اپراتور

کابین راحت، ساکت و جادار با قابلیت دید عالی، مجهز به پنجره های جانبی و عقب کاملاً باز شونده، دسترسی آسان به کنترل ها و تجهیزات اهرم چند وضعیتی کنترل لودر، قطع کن الکترونیکی موتور، بخاری و سیستم تهویه مطبوع. (سفارشی)



WEIGHT

وزن

Operating Weight;		وزن کاری؛
Including standard backhoe, standard loader bucket 80kg operator, full fuel tank, coolant & lubricants :	8430 kg	شامل بکھو استاندارد، باکت لودر استاندارد، اپراتور ۸۰ کیلوگرم، تانک سوخت پر، سیستم خنک کننده، هیدرولیک و روانکارها: ۸۴۳۰ کیلوگرم
Backhoe bucket weight :	141 kg	وزن باکت بکھو : ۱۴۱ کیلوگرم
Loader bucket weight :	440 kg	وزن باکت لودر : ۴۴۰ کیلوگرم

REFILL CAPACITIES

ظرفیت مخازن

Fuel tank :	128 lit	۱۲۸ لیتر	تانک سوخت :
Crankcase :	16 lit	۱۶ لیتر	کارتر موتور :
Cooling system :	24 lit	۲۴ لیتر	سیستم خنک کننده :
Hydraulic tank :	70 lit	۷۰ لیتر	تانک هیدرولیک :
Hydraulic system :	137 lit	۱۳۷ لیتر	سیستم هیدرولیک :
Transmission :	18 lit	۱۸ لیتر	گیربکس :

DIMENSIONS

اندازه ها

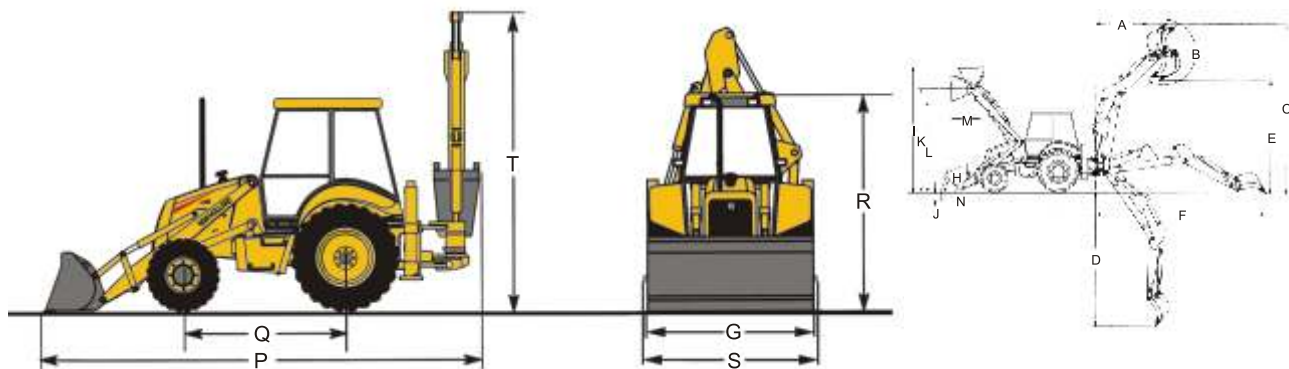

A: 2350 mm	F: 5868 mm	K: 3530 mm	Q: 2175 mm
B: 204° mm	G: 2250 mm	L: 2786 mm*	R: 2950 mm
C: 5785 mm	H: 40°	M: 791 mm*	S: 2275 mm
D: 4615 mm	I: 4324 mm*	N: 1449 mm*	T: 3960 mm
E: 3950 mm	J: 56 mm	P: 5690 mm*	

*Without teeth

*بدون ناخن

Heavy Equipment Production CO. (HEPCO)



Export Dept. :
10, Somayeh Ave.
P.O.Box : 15875 - 1814, Tehran - Iran
Tel. : (+9821) 8309360-7 , 8303830
Fax : (+9821) 8830189
E-mail : export@hepcoir.com

اداره فروش و بازاریابی :
ایران، تهران، خیابان سمیه، پلاک ۱۰
صندوق پستی : ۱۵۸۷۵ - ۱۸۱۴
تلفن : ، ۸۳۰۹۳۶۰-۷ ، ۸۳۰۳۸۳۱
فکس : ۸۳۰۹۳۶۹
پست الکترونیکی : sales@hepcoir.com



www.hepcoir.com

Specifications are subject to change without notice.

مشخصات ممکن است بدون اطلاع قبلی تغییر کند.